



CURSO DE SOLIDWORKS - NÍVEL 2



Endereço: Rua Joaquim Felipe, 119, Boa Vista



Telefone: 3081-5552



Carga Horária: 24 Horas



Horários de Aula:

Manhã: Segunda, terça, quarta e quinta - 8h30 às 11h30;

Tarde: Terça, quarta e quinta - 14h às 16h30;

Noite: Segunda, terça, quarta e quinta - 18h30 às 21h;

Sábado de manhã: 9h às 12h

Sábado à tarde: 14h às 16h30

O curso possui início imediato em todos os horários.



Investimento:

- ▶ À VISTA
- ▶ À VISTA NO CARTÃO
- ▶ PARCELADO EM 3X ou 6X



História da Leiaut

A Escola Técnica Leiaut Carielo, surgiu em 1 de Abril de 1980 com Carlos Alberto Carielo e José Carielo da Silva na Rua da Conceição no bairro da Boa Vista. Ela surgiu através de um sonho e de muita força de vontade, pois as aulas eram ministradas na própria residência do professor Beto e sr.Carielo, até então Pai e Filho.

Com o passar dos anos e prezando sempre pela qualidade, aulas práticas e com o lema, "AQUI VOCÊ SÓ TERMINA QUANDO APRENDE", essa pequena escolinha cresceu. E conta hoje com três unidades na cidade do Recife e mais de oito cursos técnicos reconhecidos pela secretaria de educação e CREA.

A Leiaut preza por um desenvolvimento consistente, crescemos de acordo com a nossa capacidade prezando pela qualidade. Por isso, mais de 80% das matrículas feitas na nossa escola são realizadas através de indicações de outros alunos, essa é a nossa receita do sucesso.

Agora que você já sabe um pouco sobre nossa história, vai ficar um pouco mais fácil de você fazer parte dela.



Objetivo do Curso:

Desenvolver projetos mecânicos de alta precisão, utilizando todas as ferramentas contidas no menu esboço e recurso.



Metodologia:

1. O nosso curso possui caráter personalíssimo, onde o aluno poderá montar a sua grade de horário, respeitando os horários disponibilizados pela instituição.
2. A conclusão do curso apenas se dará com o término de todas as aulas propostas pelo material didático e de exame final avaliativo que deverá ser realizado em sala de aula.

O QUE VOCÊ APRENDERÁ NESSE CURSO

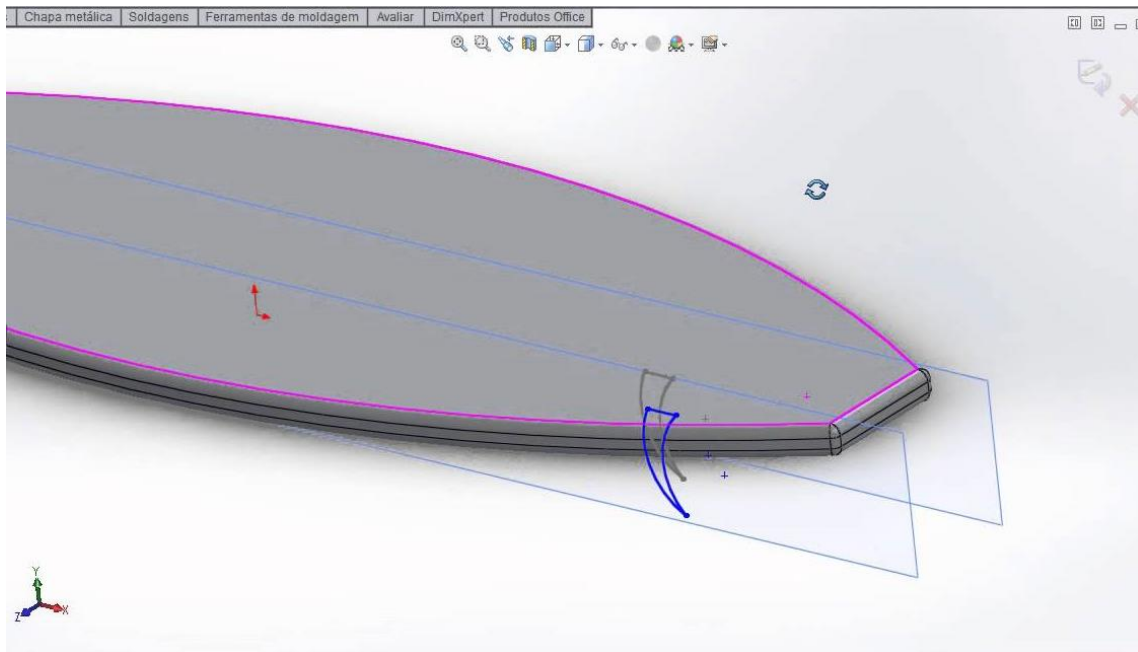

Construindo uma prancha de surf

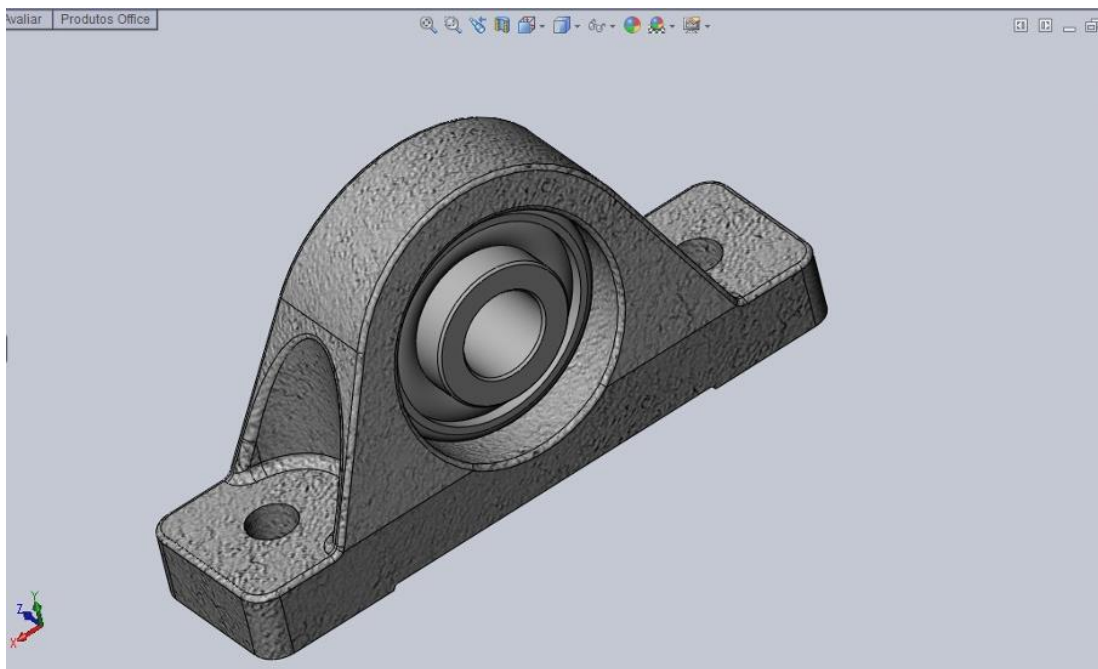

Construindo um mancal

CONTEÚDO PROGRAMÁTICO

- ▶ Construindo uma peça
- ▶ Construção de retângulo
- ▶ Fechando esboço
- ▶ Ferramenta círculo
- ▶ Dimensão inteligente
- ▶ Visualização
- ▶ Recurso Ressalto/ Base extrudado
- ▶ Detalhe do projeto
- ▶ Recurso Corte extrudado
- ▶ Recurso Filete
- ▶ Construindo um mancal
- ▶ Editando perfil
- ▶ Inserindo furos na peça
- ▶ Corte e extrudado
- ▶ Inserindo materiais na peça
- ▶ Construindo tubulações
- ▶ Esboçar filete
- ▶ Criando novo esboço
- ▶ Offset de entidade
- ▶ Recurso/Ressalto base varrido
- ▶ Criando uma sala para tubulação
- ▶ Trabalhando com plano direito
- ▶ Ressalto/base varrido
- ▶ Inserindo materiais
- ▶ Construindo uma prancha de surf
- ▶ Arco de três pontos
- ▶ Aparar entidade
- ▶ Trabalhando com planos
- ▶ Criando um novo plano
- ▶ Cópias entre planos
- ▶ Criando uma redução excêntrica
- ▶ Criando uma mola
- ▶ Criando hélices e espiral
- ▶ Hélice cônica
- ▶ Ajustando hélice
- ▶ Sombras/Modo sombreamento
- ▶ Rolamento
- ▶ Corpo do rolamento
- ▶ Construindo linhas de eixo
- ▶ Criando a proteção da esfera-Interior/exterior
- ▶ Ferramenta Espelhar entidades
- ▶ Construindo uma circunferência
- ▶ Ressalto/ Base revolucionado
- ▶ Padrão circular
- ▶ Ferramenta de renderização
- ▶ Janela de visualização
- ▶ Editar cena
- ▶ Inserindo imagem particular
- ▶ Montagem na mancal e rolagem
- ▶ Arquivo de montagem
- ▶ Inserir componentes
- ▶ Posicionar
- ▶ Configuração de impressão
- ▶ Vista de modelo
- ▶ Estilo de exibição
- ▶ 3 vistas padrão
- ▶ Item de modelo
- ▶ Dimensão inteligente
- ▶ Escala de desenho
- ▶ Escala personalizada
- ▶ Vista de seção
- ▶ Vista de detalhe
- ▶ Inserindo nota
- ▶ Projeto roda de carro
- ▶ Corte por varredura